

NEMOJ DOZVOLITI DA TE
VELIČINA ZAVARA

アリ

SUPER SNAGA
OVOG MRAVA

DF40A



THE
ULTIMATE
OUTBOARD MOTOR



Potreba za snagom varira ovisno o vrsti plovila i njegovom trupu. Teža plovila, kao primjer, imaju visok otpor na vodi i veće trenje te ne dopuštaju optimalnu plovidbu sa standardnim motorima pri malim brzinama. Teža plovila traže vanbrodske motore koji mogu udovoljiti potrebnom potisku kao na primjer novi Suzuki DF40A ARI. Za ovaj model Suzuki je odabrao ime ARI, što na japanskom znači mrav, insekt sposoban da nosi teret 30 puta veći od vlastite težine. Ovaj ideogram izražava veliku snagu tog vanbrodskog motora od 40 KS, dizajniran za čamce srednje veličine koji često plove pri punom opterećenju a za koje se obično kupuju veći motori.

Opremljen posebnom prijenosnom jedinicom nazvanom Suzuki sustav velike energije rotacije (Suzuki High Energy Rotation System), DF40A ARI uspijeva pružati 42% veći potisak u vožnji, poboljšavajući učinkovitost ubrzanja vanbrodskog motora za čak 12%. Ovaj sustav nudi precizniju kontrolu pri malim brzinama, na primjer manevriranje u ograničenim prostorima, čineći život na plovilu ugodnijim.

Novi DF40A ARI zasnovan je na dokazano visokim performansama motora DF40A već prisutnim na tržištu, to je trocilindrični motor opremljen sustavom napajanja DOHC s dvostrukim bregastim vratilom i četiri ventila po cilindru.

Mnoge su prednosti njegove arhitekture, u usporedbi s ostalim četverocilindričnim motorima: kompaktnost i mala težina, dakle bolji omjer težina / snaga; manje pokretnih dijelova i trenja, dakle manji rizik od habanja. Manja je i specifična potrošnja, što znači i manji utjecaj na okoliš, što je dodatno poboljšano sustavom inteligentnim upravljanjem gorivom Suzuki Lean Burn Control System, koji je sposoban osigurati maksimalnu učinkovitost uz održavanje velike snage i performansi.

KARAKTERISTIKE

- Motor visokih performansi DOHC 12 ventila
- Tehnologija velike energije rotacije koji omogućuje pogon plovila veće težine
- Bolja kontrola upravljanja, pogotovo kod nižih brzina
- Tehnologija Suzuki Lean Burn osigurava nižu potrošnju goriva
- Veća kompaktnost i manja težina u usporedbi sa ostalim četvercilindričnim motorima iste snage

SPECIFIKACIJE

Model	DF40A ARI
TIP MOTORA	DOHC 12-Ventila
SUSTAV NAPAJANJA GORIVOM	Višestruko slijedno ubrizgavanje goriva
VISINA KRMEG ZRCALA (mm)	L: 525
UPUĆIVANJE MOTORA	Električno
TEŽINA kg*	L: 115
BROJ CILINDARA	3
ZAPREMNINA (cm ³)	941
PROMJER x HOD (mm)	72,5 x 76,0
MAKSIMALNA SNAGA (kW)	29,4
RADNO PODRUČJE PUN. GASA (okr./min)	5.300-6.300
KORMILARENJE	Daljinsko
SPREMNIK ULJA (lit.)	2,7
SUSTAV PALJENJA	Potpuno tranzistorski
ALTERNATOR	12V 19A
POSTAVLJANJE MOTORA	Izdvojeni ovijes
PODEŠAVANJE NAGIBA	Električni Trim & Tilt
ODNOS PRIJENOSA	2,42 : 1
MJENJAČ	F-N-R
ISPUH	Kroz kućište propelera
IZBOR PROPELERA (korak) Za više informacija o propeleru obratite se lokalnom zastupniku.	9" - 12" (propeler sa tri lopatice)

*1: Težina motora: uključen kabel baterije, bez propelera i ulja u motoru.

VELIKA ENERGIJA ROTACIJE (HIGH ENERGY ROTATION)

DF40A ARI, inačica je motora DF40A koja nudi veći potisak jer koristi Suzuki sustav velike energije rotacije. Primijeñeni omjer prijenosa 2,42 omogućuje korištenje propelera promjera 14 ". Ovaj sustav, u vožnji, postiže veći potisak, 42% prema naprijed i 136% unazad, uz okretni moment dovoljan za pomicanje i najtežih brodica. Ova tehnologija nudi preciznu kontrolu tijekom manevriranja, veću preciznost vožnje pri malim brzinama, munjevito startanje. Novi DF40A ARI ima kompaktn dizajn, lagan je uz omjer težina / snaga koji ga svrstava u sam vrh kategorije.



NOVI DF40A ARI naspram DF40A

Novi DF40A ARI

	DF40A ARI	DF40A
OMJER PRIJENOSA	2,42	2,27

HIGH ENERGY ROTATION

SUZUKI LEAN BURN

LEAN BURN

Za postizanje značajnih ušteda u potrošnji goriva.

SAMOPODEŠAVAJUĆI LANAC DISTRIBUCIJE

Duža trajnost u usporedbi sa sistemima s prijenosnim remenom. Ne zahtijeva održavanje.



NIŽE EMISIJE I UČINKOVITIJI RAD

Suzukijeve napredne četverotaktne tehnologije pružaju vrlo učinkovit rad i manje emisije, u skladu sa EU direktivama

KOMPAKTNJI SA ČIŠĆIM DIZAJNOM

Kada je u pitanju najlakši i najkompaktniji četverotaktni vanbrodski motor, Suzuki je očito vodeća tvrtka. Novi DF40A ARI redizajniran je od temelja, koristeći komponente i dijelove posebno osmišljene da budu što kompaktnije i laganije, a da pritom zadrže svoju funkcionalnost i pouzdanost.

MJERE

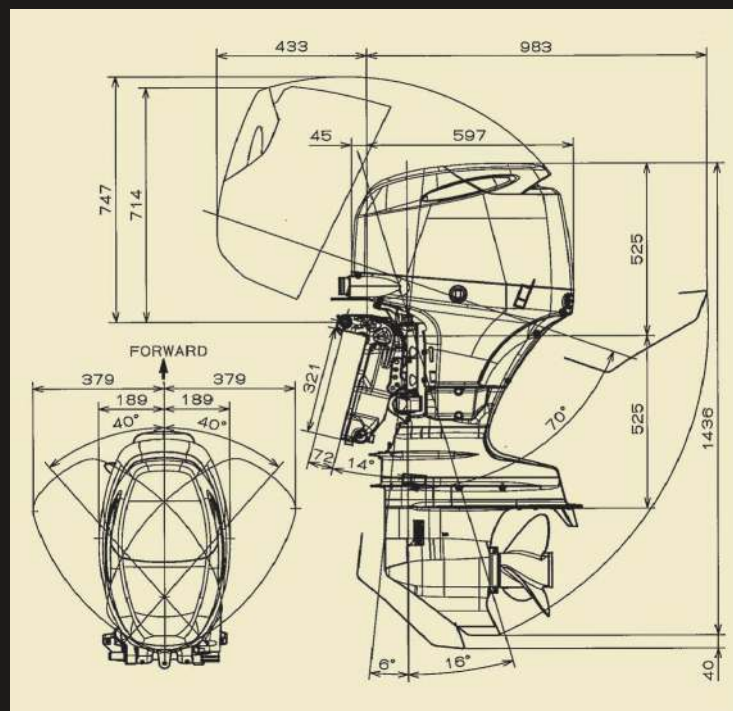

i još:

**VIŠESTRUKO SLJEDNO UBRIZGAVANJE GORIVA
LIMITATOR TILT POZICIJE**

**SUZUKI JEDNOSTAVNO UPUĆIVANJE MOTORA
SUSTAV PLOVIDBE NA NISKIM OKRETAJIMA
ALTERNATOR VISOKOG KAPACITETA
SUZUKI ANTIKOROZIVNI SUSTAV**

*Detaljnje o svim spomenutim tehnologijama na www.motonavis.hr ili www.suzuki-marine.hr

MOTONAVIS
trgovina i usluge

ekskluzivni distributer za izvanbrodske motore SUZUKI, Pod Jelšun 6, Rijeka
Tel. +385/ (051) 213-955, Gsm +385/ (098) 207-655, motonavis@motonavis.hr
www.motonavis.hr - www.suzuki-marine.hr

SUZUKI

SUZUKI MOTOR CORPORATION
300 TAKATSUKA-CHO, MINAMI-KU, HAMAMATSU-SHI, SHIZUOKA 432-8611 JAPAN
www.globalsuzuki.com